

RECYCLING-FAHRZEUGE





Fahrzeuge nach Maß

Marktorientiertes Denken und Handeln, umfangreiches Know-How und die Entwicklung intelligenter Fahrzeugkonzepte haben KEMPF über Deutschland hinaus zu einem der führenden Anbieter von Nutzfahrzeugen in Europa gemacht. Neben Kompetenz und Erfahrung ist es die Leidenschaft zum Fahrzeugbau, die bei KEMPF zur Entwicklung immer besserer Fahrzeugkonzepte führt.

**Wer aufhört, besser zu werden,
hört auf, gut zu sein.** *Oliver Cromwell*

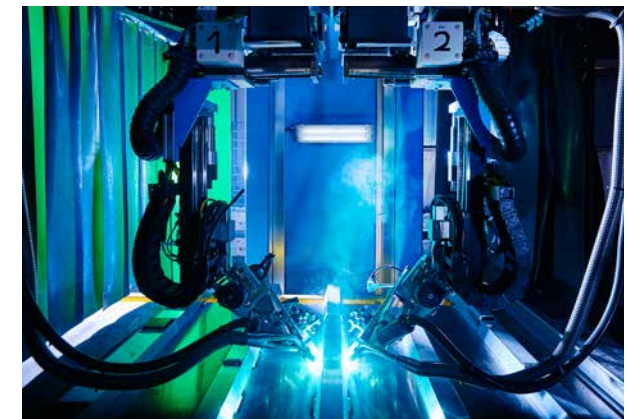

STAHL-HALBRUNDMULDE



Kippsattelaufleger mit Stahl-Halbrundmulde, Bodengerade ca. 750 mm

Die Stahl-Halbrundmulde wird vorzugsweise zum Transport von Recyclingmaterialien und anderen schwergewichtigen Schüttgütern eingesetzt. Neben dem niedrigen Eigengewicht bietet die halbrunde Muldenform eine ganze Reihe von Vorteilen, wie z.B. ein besseres Abrutschverhalten durch die halbrunde Muldenform und eine durch Membranbauweise mitschwingende Muldenkonstruktion zur Verringerung von Beladungsschäden.

Länge (mm)	Höhe (mm)	Volumen cbm
9.000	1.800	35,1
	1.900	37,3
	2.000	39,0
	2.100	41,1
	2.200	43,4
	2.300	45,5
	2.400	47,7
	2.500	49,9
9.500	1.800	37,0
	1.900	39,3
	2.000	41,1
	2.100	43,3
	2.200	45,8
	2.300	48,1
	2.400	50,4
	2.500	52,6
10.000	1.800	39,0
	1.900	14,4
	2.000	43,3
	2.100	45,7
	2.200	48,2
	2.300	50,6
	2.400	53,0
	2.500	55,4

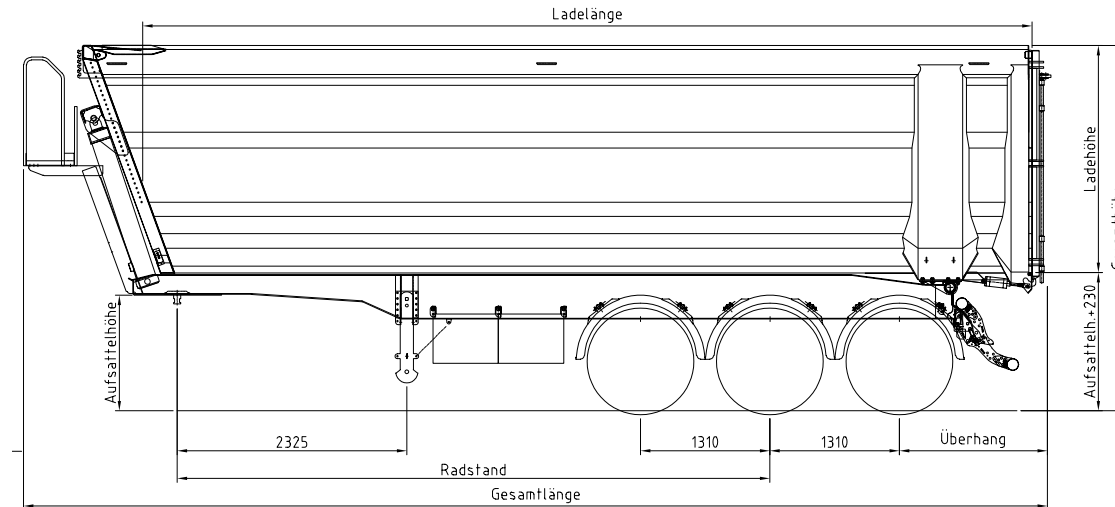

Länge (mm)	Höhe (mm)	Volumen cbm
10.500	1.800	40,9
	1.900	43,5
	2.000	45,5
	2.100	48,0
	2.200	50,6
	2.300	53,1
	2.400	55,7
	2.500	58,2

Länge (mm)	Höhe (mm)	Volumen cbm
11.250	1.800	43,9
	1.900	46,6
	2.000	48,7
	2.100	51,4
	2.200	54,2
	2.300	56,9
	2.400	59,6
	2.500	62,3

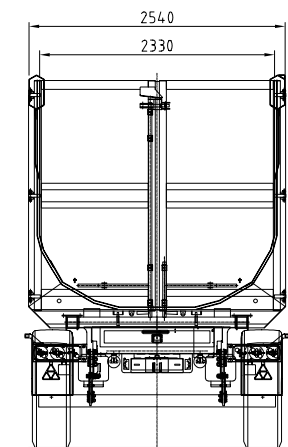

3-Achs-Stahl-Halbrundmulde, Typ SKM 36/3 SR Bodengerade ca. 750 mm



Stahl-Halbrundmulde mit 5 mm Boden und 4 mm Seitenwände, HARDOX-HiAce-Stahl. Hydraulische Verriegelung mit Handpumpe. Ladevolumen ca. 40 m³. Eigengewicht ca. 7.160 kg.



Stahl-Halbrundmulde mit 4 mm Boden HB 500 TUF und 3,2 mm Seitenwände HB 450. Ladevolumen ca. 49,2 m³. Eigengewicht ca. 6.980 kg.



Stahl-Halbrundmulde mit 4 mm Boden HB 500 TUF und 3,2 mm Seitenwände HB 450. Ladevolumen ca. 48,2 m³. Eigengewicht ca. 6.980 kg.



Stahl-Halbrundmulde mit 6 mm Boden HB 500 TUF und 4 mm Seitenwände HB 500 TUF. Mit hydr. Rückwand. Ladevolumen ca. 59,6 m³. Eigengewicht ca. 8.320 kg.



Stahl-Halbrundmulde mit 4 mm Boden HB 500 TUF und 4 mm Seitenwände HB 450. Hydr. Verriegelung mit Handpumpe. Ladevolumen ca. 46,5 m³. Eigengewicht ca. 7.020 kg.



Stahl-Halbrundmulde mit 5 mm Boden HB 500 TUF und 4 mm Seitenwände HB 500 TUF. Ladevolumen ca. 34,7 m³. Eigengewicht ca. 6.980 kg.

Kippsattelaufleger mit Stahl-Halbrundmulde, Bodengerade ca. 1.500 mm



Die Stahl-Halbrundmulde wird vorzugsweise zum Transport von Recyclingmaterialien und anderen schwergewichtigen Schüttgütern eingesetzt. Neben dem niedrigen Eigengewicht bietet die halbrunde Muldenform eine ganze Reihe von Vorteilen, wie z.B. ein besseres Abrutschverhalten sowie durch die 1.500 mm breite Bodengerade eine vielseitigere Beladungsmöglichkeit.

Länge (mm)	Höhe (mm)	Volumen cbm
8.500	1.800	34,5
	1.900	36,6
	2.000	38,2
	2.100	40,2
	2.200	42,2
	2.300	44,3
	2.400	46,4
	2.500	48,5
9.000	1.800	36,5
	1.900	38,7
	2.000	40,4
	2.100	42,6
	2.200	44,7
	2.300	46,9
	2.400	49,1
	2.500	51,3
9.500	1.800	38,6
	1.900	40,9
	2.000	42,7
	2.100	44,9
	2.200	47,2
	2.300	49,5
	2.400	51,9
	2.500	54,2

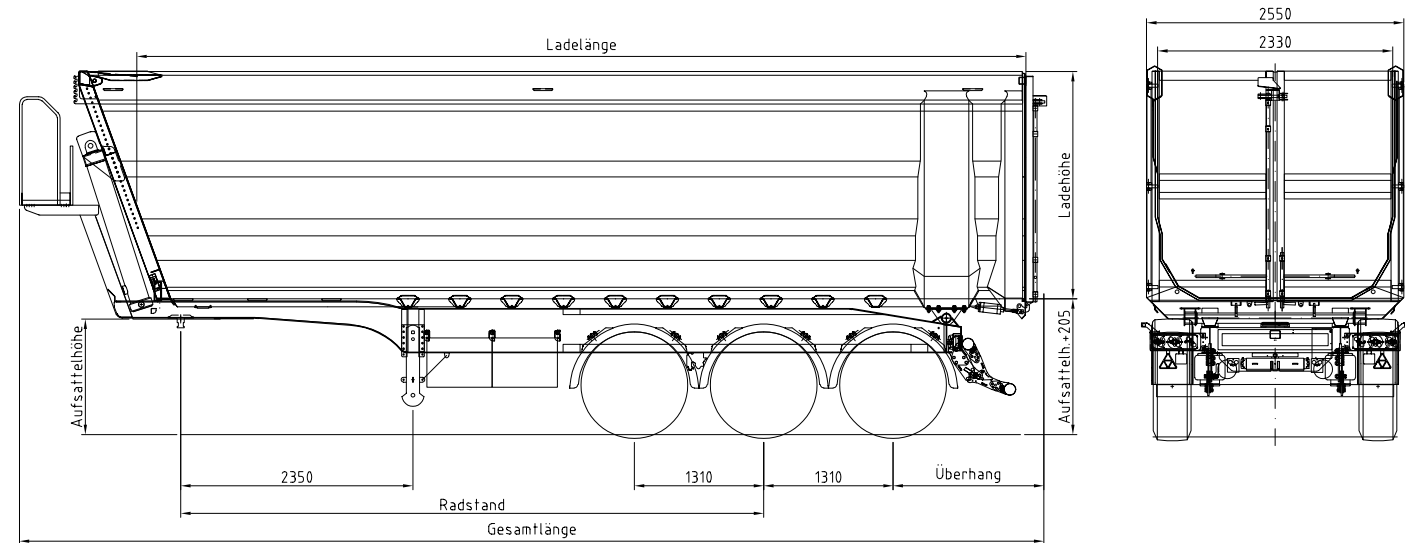

Länge (mm)	Höhe (mm)	Volumen cbm
10.000	1.800	40,6
	1.900	43,0
	2.000	44,9
	2.100	47,3
	2.200	49,7
	2.300	52,1
	2.400	54,6
	2.500	57,0

Länge (mm)	Höhe (mm)	Volumen cbm
10.500	1.800	42,6
	1.900	45,2
	2.000	47,1
	2.100	49,7
	2.200	52,2
	2.300	54,7
	2.400	57,3
	2.500	59,9

Länge (mm)	Höhe (mm)	Volumen cbm
11.250	1.800	45,7
	1.900	48,4
	2.000	50,5
	2.100	53,2
	2.200	55,9
	2.300	58,6
	2.400	61,4
	2.500	64,1

3-Achs-Stahl-Halbrundmulde, Typ SKM 36/3 SRB, Bodengerade ca. 1.500 mm



Stahl-Halbrundmulde mit 5 mm Boden HB 500 TUF und 3,2 mm Seitenwände HB 450. Hydr. Verriegelung mit Handpumpe. Ladevolumen ca. 46,9 m³. Eigengewicht ca. 7.960 kg.



Stahl-Halbrundmulde mit 5 mm Boden HB 500 TUF und 4 mm Seitenwände HB 500 TUF. Ladevolumen ca. 59,9 m³. Eigengewicht ca. 8.040 kg.



Stahl-Halbrundmulde mit 5 mm Boden HB 500 TUF und 3,2 mm Seitenwände HB 450. Ladevolumen ca. 36,4 m³. Eigengewicht ca. 6.540 kg.



Stahl-Halbrundmulde mit 5 mm Boden HB 500 TUF und 3,2 mm Seitenwände HB 450. Ladevolumen ca. 46,9 m³. Eigengewicht ca. 7.120 kg.



Stahl-Halbrundmulde mit 5 mm Boden HB 500 TUF und 4 mm Seitenwände HB 500 TUF. Hydr. Verriegelung mit Handpumpe. Ladevolumen ca. 44,7 m³. Eigengewicht ca. 7.580 kg.



Stahl-Halbrundmulde mit 5 mm Boden HB 450 und 3,2 bzw. 4,0 mm Seitenwände HB 450. Ladevolumen ca. 47,5 m³. Eigengewicht ca. 7.260 kg.

STAHL-KANTMULDE



Kippsattelaufleger mit Stahl-Kantmulde

Die Stahl-Kantmulde wird vorzugsweise zum Transport von Recyclingmaterialien und anderen schwergewichtigen Schüttgütern eingesetzt. Neben dem niedrigen Eigengewicht bietet die Kastenform eine ganze Reihe von Vorteilen, wie z.B. ein besseres Abrutschverhalten durch die konische Muldenform, sowie einen niedrigen Schwerpunkt und Einladehöhe durch die kompakte Bauweise.

Länge (mm)	Höhe (mm)	Volumen cbm
8.500	1.900	38,2
	2.000	40,1
	2.100	42,2
	2.200	44,2
	2.300	46,2
	2.400	48,3
9.000	1.900	40,4
	2.000	42,5
	2.100	44,6
	2.200	46,8
	2.300	49,0
	2.400	51,1
9.500	1.900	42,7
	2.000	44,8
	2.100	47,1
	2.200	49,4
	2.300	51,7
	2.400	54,0
10.000	1.900	44,9
	2.000	47,2
	2.100	49,6
	2.200	52,0
	2.300	54,4
	2.400	56,8

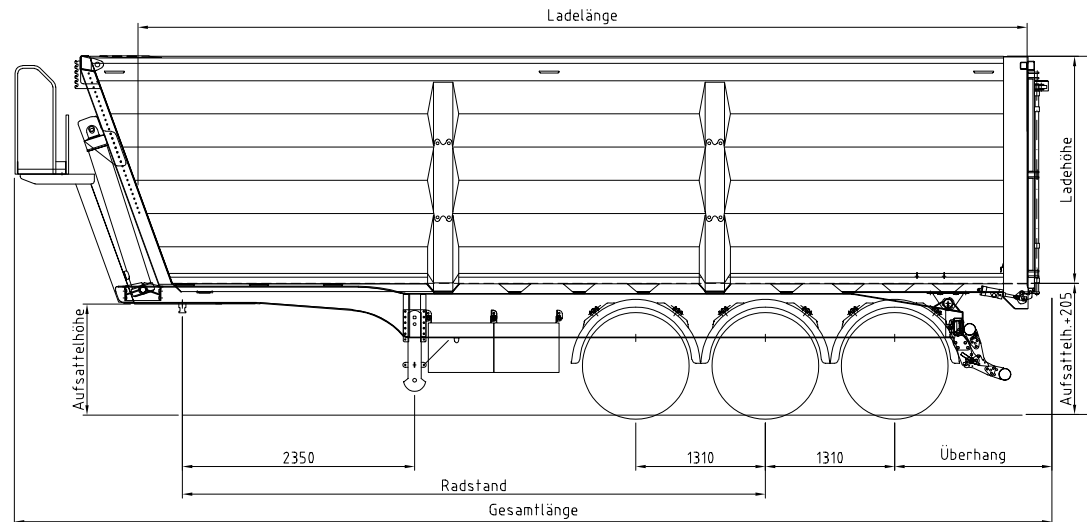

Länge (mm)	Höhe (mm)	Volumen cbm
10.500	1.900	47,1
	2.000	49,6
	2.100	52,1
	2.200	54,6
	2.300	57,1
	2.400	59,6

Länge (mm)	Höhe (mm)	Volumen cbm
11.250	1.900	50,5
	2.000	53,1
	2.100	55,8
	2.200	58,5
	2.300	61,2
	2.400	63,9

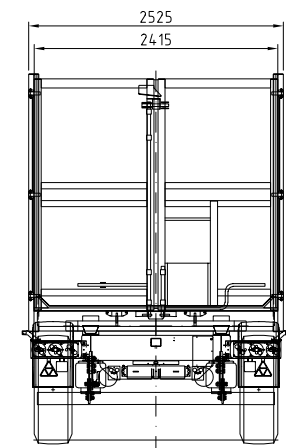

3-Achs-Stahl-Kantmulde, Typ SKM 36/3 SHL



Stahl-Kantmulde mit 5 mm Boden HB 450 und 4 mm Seitenwände HB 450.
Ladevolumen ca. 49 m³.
Eigengewicht ca. 7.520 kg.



Stahl-Kantmulde mit 6/8 mm Boden HB 450 und 4 mm Seitenwände HB 450.
Ladevolumen ca. 49 m³.
Eigengewicht ca. 8.280 kg.



Stahl-Kantmulde mit 5 mm Boden HB 500 TUF und 4 mm Seitenwände HB 500 TUF.
Mit Schieber. Ladevolumen ca. 49 m³.
Eigengewicht ca. 7.360 kg.



Stahl-Kantmulde mit 5 mm Boden HB 450 und 4 mm Seitenwände HB 450.
Mit Ladekran. Ladevolumen ca. 58 m³.
Eigengewicht ca. 12.120 kg.



Stahl-Kantmulde mit 5 mm Boden HB 500 TUF und 4 mm Seitenwände HB 500 TUF.
Mit Luftrüttler. Ladevolumen ca. 74 m³.
Eigengewicht ca. 9.780 kg.



Stahl-Kantmulde mit 4 mm Boden HB 500 TUF und 4 mm Seitenwände HB 500 TUF.
Ladevolumen ca. 83 m³.
Eigengewicht ca. 10.540 kg.

3-Achs-Stahl-Kantmulde, Typ SKM 36/3 SHL



Stahl-Kantmulde mit 5 mm Boden HB 500 TUF und 4 mm Seitenwände HB 500 TUF.
Ladevolumen ca. 49 m³.
Eigengewicht ca. 7.400 kg.



Stahl-Kantmulde mit 5 mm Boden HB 500 TUF und 4 mm Seitenwände HB 500 TUF.
Mit Luftrüttler. Ladevolumen ca. 53,3 m³.
Eigengewicht ca. 7.820 kg.



Stahl-Kantmulde mit 6 mm Boden HB 500 TUF und 4 mm Seitenwände HB 500 TUF.
Mit 2 Stück Luftrüttler. Ladevolumen ca. 74 m³.
Eigengewicht ca. 10.200 kg.



Stahl-Kantmulde mit 5 mm Boden HB 450 und 3,2 mm Seitenwände HB 450.
Mit Schmutzvorhang. Ladevolumen ca. 51 m³.
Eigengewicht ca. 7.540 kg.



Stahl-Kantmulde mit 5 mm Boden HB 500 TUF und 4 mm Seitenwände HB 500 TUF.
Ladevolumen ca. 83 m³.
Eigengewicht ca. 10.880 kg.



Stahl-Kantmulde mit 5 mm Boden HB 450 und 4 mm Seitenwände HB 450.
Ladevolumen ca. 51,7 m³.
Eigengewicht ca. 8.040 kg.

3-Achs-Stahl-Kantmulde, Typ SKM 36/3 SHL (Coilmulde)



Stahl-Mulde mit 5 mm Boden HB 450 und 4 bzw. 3 mm Seitenwände HB 450. Mit Coilmulde. Ladevolumen ca. 36,1 m³. Eigengewicht ca. 7.680 kg.



Stahl-Mulde mit 5 mm Boden HB 450 und 4 mm Seitenwände HB 450. Mit Coilmulde und Luftrüttler. Ladevolumen ca. 58,7 m³. Eigengewicht ca. 9.420 kg.



Coilmulde ca. 6.500 mm lang + Schräge, ca. 1.175mm breit, ca. 315 mm tief, ohne Abdeckung, im Boden eingelassen, mit Wasserlauf. Mit 11 Paar Zurringen und 4 Paar Coilstützen.



Stahl-Mulde mit 5 mm Boden HB 450 und 4 mm Seitenwände HB 450. Mit Coilmulde. Ladevolumen ca. 26,1 m³. Eigengewicht ca. 6.860 kg.



Coilmulde ca. 4.200 mm lang + Schräge, ca. 1.175mm breit, ca. 315 mm tief, ohne Abdeckung, im Boden eingelassen. Mit 9 Paar Zurringen und mit 3 Paar Coilstützen.



Coilmulde ca. 4.850 mm lang + Schräge ca. 1.250 mm breit (ohne aufgesetzte Winkel), ca. 345 mm tief, ohne Abdeckung, im Boden eingelassen. Mit 3 Paar Coilstützen.

SCHUBBODEN-FAHRZEUGE



Schubboden-Sattelaufleger, Typ SPP 36/3

Das Schubboden-System ermöglicht ein schnelles und problemloses Be- und Entladen der verschiedenartigen und recycelbaren Güter, auch unter ungünstigen Einsatzbedingungen. Die hohe Nutzlast und das große Ladevolumen bieten darüber hinaus entscheidende Vorteile, die das Fahrzeug im täglichen Einsatz auszeichnen.

Länge (mm)	Höhe (mm)	Volumen cbm
9.500	2.000	46,9
	2.100	49,3
	2.200	51,6
	2.300	54,0
	2.400	56,3
	2.500	58,7
	2.600	61,0
10.500	2.000	51,9
	2.100	54,5
	2.200	57,1
	2.300	59,7
	2.400	62,2
	2.500	64,8
11.000	2.000	54,3
	2.100	57,1
	2.200	59,8
	2.300	62,5
	2.400	65,2
	2.500	67,9
	2.600	70,6

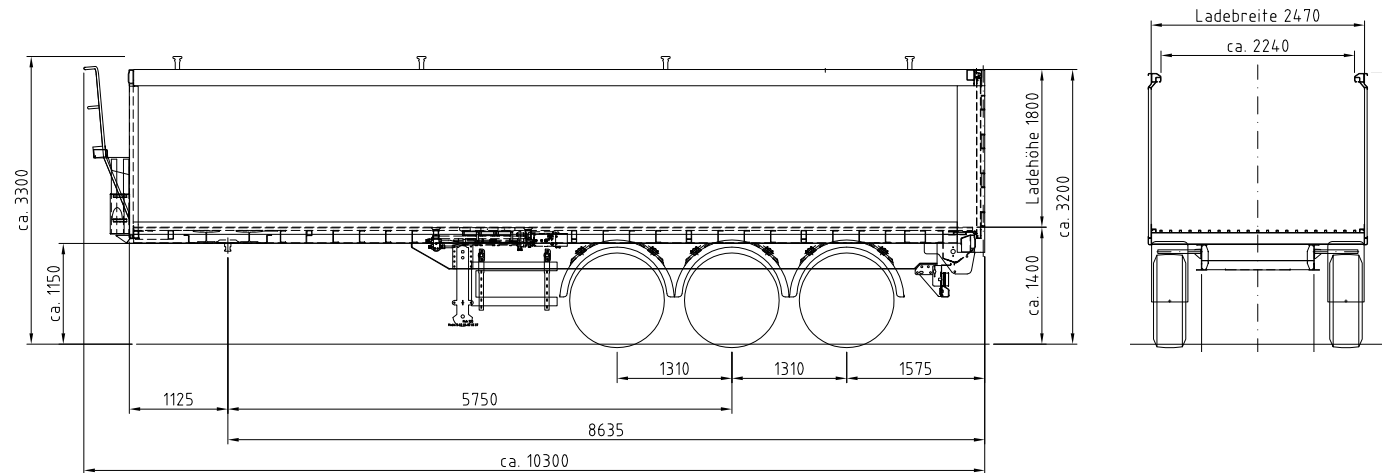

Länge (mm)	Höhe (mm)	Volumen cbm
11.500	2.000	56,8
	2.100	59,7
	2.200	62,5
	2.300	65,3
	2.400	68,2
	2.500	71,0
	2.600	73,9

Länge (mm)	Höhe (mm)	Volumen cbm
12.000	2.000	59,3
	2.100	62,2
	2.200	65,2
	2.300	68,2
	2.400	71,1
	2.500	74,1
2.600	77,1	

Länge (mm)	Höhe (mm)	Volumen cbm
13.490	2.000	66,6
	2.100	70,0
	2.200	73,3
	2.300	76,6
	2.400	80,0
	2.500	83,3
	2.600	86,6

3-Achs Schubboden-Sattelaufleger, Typ SPP 36/3



Pritschen-Sattelaufleger mit Schiebeboden. Innenwandung 4,5 mm. Mit Schiebewand und Schmutzvorhang. Rückwand als 2-flügelige Tür. Ladevolumen ca. 91 m³. Eigengewicht ca. 8.604 kg.



Pritschen-Sattelaufleger mit Schiebeboden. Innenwandung 4,5 mm. Mit Schiebewand und Schutzvorhang. Rückwand als 2-flügelige Tür. Ladevolumen ca. 91 m³. Eigengewicht ca. 8.680 kg.



Pritschen-Sattelaufleger mit Schiebeboden. Innenwandung 2,8 mm. Mit Schiebewand. Rückwand als 2-flügelige Tür. Ladevolumen ca. 89 m³. Eigengewicht ca. 7.560 kg.



Pritschen-Sattelaufleger mit Schiebeboden. Innenwandung 2,8 mm. Mit Schiebewand, Bodenplane und Verschleißblech. Rückwand als 2-flügelige Tür. Ladevolumen ca. 89 m³. Eigengewicht ca. 8.700 kg.



„CARGO-FLOOR“-Schubbodensystem Typ CF 500 SL - Kompakt mit 21 Boden-Profilen. Bedienung des Schiebebodens erfolgt über Funkfernbedienung.



Pritschen-Sattelaufleger mit Schiebeboden. Innenwandung 2,8 mm. Mit Schiebewand. Rückwand als 2-flügelige Tür. Ladevolumen ca. 87 m³. Eigengewicht ca. 8.300 kg.

SONDERFAHRZEUGE



Kippsattelaufleger Sonderfahrzeuge



3-Achs-Sonderfahrzeuge, Typ SKM 36/3 AK



Alu-Kastenmulde mit 7 mm Boden. Innenwandung 3,5 mm. Mit 5 mm Verschleißblech. Rückwand als 2-flügelige Tür. Ladevolumen 82,6 m³. Eigengewicht ca. 8.540 kg.



Alu-Kastenmulde mit 8/10 mm Boden. Innenwandung 3,5 mm. Mit 6 mm Verschleißblech. Rückwand als 2-flügelige Tür. Mit Kran. Ladevolumen 66 m³. Eigengewicht ca. 11.660 kg.



Alu-Kastenmulde mit 7 mm Boden. Innenwandung 3,5 mm. Mit 6 mm Verschleißblech. Rückwand pendelnd. Mit 2 Trennwänden. Ladevolumen 63,7 m³. Eigengewicht ca. 11.460 kg.



Alu-Kastenmulde mit 8/10 mm Boden. Innenwandung 3,5 mm. Mit 6 mm Verschleißblech. Rückwand als 2-flügelige Tür. Mit 2 Trennwänden. Ladevolumen 69,2 m³. Eigengewicht ca. 11.520 kg.



Trennwände oben mit Aussparung für Kranablage. Trennwände pendelnd und abnehmbar.



Alu-Kastenmulde mit 12 mm Boden. Innenwandung 3,5 mm. Rückwand pendelnd und als 2-flügelige Tür. Mit 2 Trennwänden. Ladevolumen 65 m³. Eigengewicht ca. 11.420 kg.



Schaufel- und Besenhalterung an der Mulde



Schaufel- und Besenhalterung am Fahrgestell



Unterfahrschutz

Neben den intelligenten Fahrzeugkonstruktionen zur Verbesserung von die vielen, von uns entwickelten Detail-Lösungen, die im tagtäglichen und Kosten sparen.



Nutzlast, Ladevolumen, Fahreigenschaft und Standsicherheit sind es Einsatz Zuverlässigkeit und Schnelligkeit garantieren und somit Zeit



Werkzeugkasten



pneum. Zusatzverschlüsse / Schalter am Fahrgestell



Fallstützen zum Vollabsatteln

Optionen / Details



Bedieneinheit für Luftfederung und Bremse



PVC Schmutzvorhang / Seitenwand SHL



Rückleuchte und Rückfahrscheinwerfer in LED-Ausführung



Anlegeleiter mit Sicherungsbügel zum Einhängen



Belademanometer



Pneumatischer Unterschutz



Umlegbarer Planenschutz



Wasserbehälter



Smartboard

Zum Schutz unserer Umwelt sind Nachhaltigkeit, Umweltverträglichkeit und Recycling wichtige Bestandteile in unserem Unternehmen. Alle KEMPF-Fahrzeuge werden zu 100% aus erneuerbaren Energien hergestellt, somit schonen wir nachhaltig Ressourcen und unser Klima.



FAHRZEUGBAU AUS LEIDENSCHAFT.

Fahrzeugbau KEMPF GmbH

Rudolf-Diesel-Straße 4
56470 Bad Marienberg
Telefon: +49 2661 2970
info@kempf.ag
www.kempf.ag